



Creación : bd-ntwk - Realización : Gutenberg Networks - Edición : Altavia Paris  
Automobiles Peugeot RC Paris B 552 144 503 - Impreso en U.E. - ES - Marzo 2010.

Sello del concesionario

[www.peugeot.es](http://www.peugeot.es)



DEL CONCEPTO A LA CREACIÓN...

## LA HISTORIA CONTINÚA

Cuando un concept-car se hace realidad, la encarnación del sueño despierta admiración, impaciencia y profunda emoción. Cuando el modelo final demuestra de mayor audacia aún, surge la invitación a vivir una nueva experiencia. Una nueva historia se abre paso con el Peugeot RCZ.



## EMOCIONES CON ESTILO

Escultural y contemporáneo, el Peugeot RCZ reinventa la arquitectura original del coupé de tres cuerpos con una silueta innovadora, deportiva y elegante a la vez. La forma del techo, de doble ondulación, subraya su original línea y denota la proeza técnica, tanto en términos de diseño como de comportamiento aerodinámico. Sus fluidas y atléticas curvas quedan acentuadas por los dos arcos de aluminio pulido que tallan su perfil y le otorgan nobleza y dinamismo.



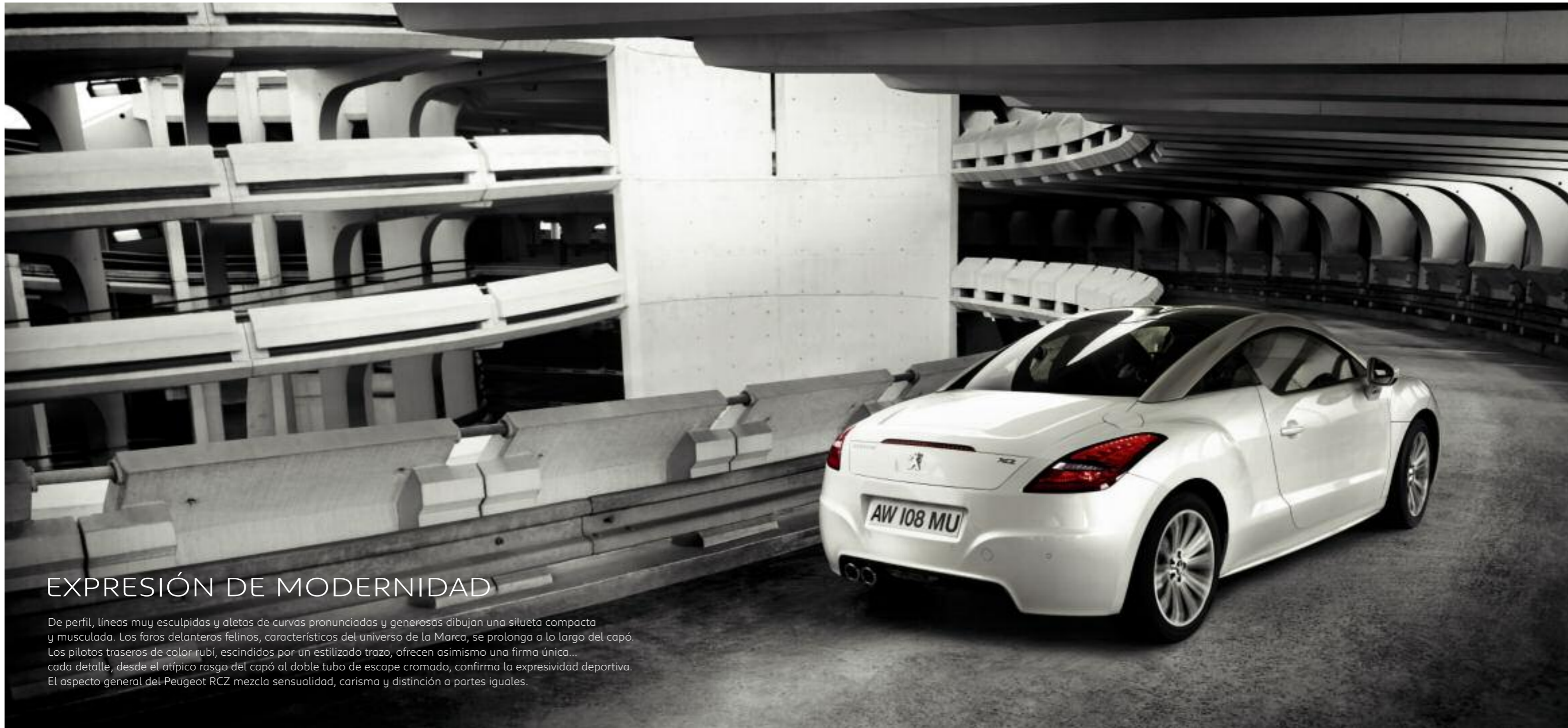

## EXPRESIÓN DE MODERNIDAD

De perfil, líneas muy esculpidas y aletas de curvas pronunciadas y generosas dibujan una silueta compacta y musculada. Los faros delanteros felinos, característicos del universo de la Marca, se prolonga a lo largo del capó. Los pilotos traseros de color rubí, escindidos por un estilizado trazo, ofrecen asimismo una firma única... cada detalle, desde el atípico rasgo del capó al doble tubo de escape cromado, confirma la expresividad deportiva. El aspecto general del Peugeot RCZ mezcla sensualidad, carisma y distinción a partes iguales.





## EXTREMA SEDUCCIÓN

Además de su estilo fluido y depurado, el diseño del salpicadero proporciona una visión despejada. Las líneas dinámicas que estructuran la disposición del habitáculo expresan un singular diseño y acentos atléticos.

El salpicadero puede ir íntegramente guarnecido con una innovadora textura lisa,

técnica y gratificante o bien personalizarse mediante un revestimiento de cuero\*, de grano especialmente fino y uniforme.

Bajo la mirada del conductor, en sintonía con el reloj situado en el centro del salpicadero, las inserciones metálicas de las esferas del cuadro de indicadores añaden identidad

propia al Peugeot RCZ, que se corresponde con el universo de la deportividad de alta gama.

Siéntese al volante del Peugeot RCZ para vivir un concentrado de sensaciones y nuevas emociones.

\*Opcional

## LA CALIDAD DE LOS DETALLES

Se ha cuidado meticulosamente el estilo de cada elemento y la nobleza de los materiales empleados. Ya se trate del acabado cuero\* de doble pespunteado o del uso de inserciones cromadas o aluminio, cada pieza se ha elaborado con la máxima dedicación.

Comprobará de inmediato el fino tacto de la suave e innovadora textura del salpicadero y el rico espesor del cuero plena flor que envuelve el volante. El salpicadero y los asientos pueden ir también guarnecidos con cuero Napa\*, liso de gama alta.

El reloj, los indicadores, cuyo fondo de esferas se ha elaborado con aspecto carbono y auténtico metal prensado, y los toques cromado-satinados del volante rememoran el automóvil deportivo de prestigio.

\*Opcional.

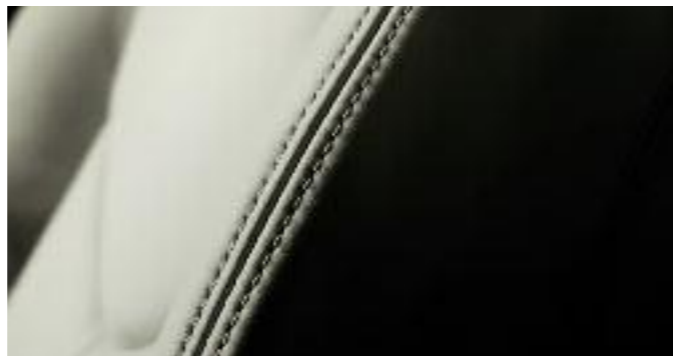

## ESPACIO PERSONAL

Sus asientos deportivos se adecúan a la forma del cuerpo y le hacen sentirse en perfecta armonía con su Peugeot RCZ.

El volante y todos los mandos se encuentran al alcance de su mano de la forma más natural, reforzando la percepción de confort y dominio.

Aprecie las cualidades de largo recorrido del Peugeot RCZ, con una posición de conducción baja y especialmente ergonómica. Se ha trabajado, cuidadosamente, la «melodía del motor» al acelerar, gracias a un sistema\* que permite emitir diferentes sonoridades según el ritmo de funcionamiento.

Este ambiente sonoro gana valor por la calidad del confort acústico y el destacado comportamiento vibratorio.

Su viaje empieza realmente en el momento en que toma asiento en el refinado puesto de pilotaje del Peugeot RCZ.

\*De serie u opcional según el motor de gasolina (disponible durante el año 2010).



## SENSACIONES INÉDITAS

El Peugeot RCZ es un coupé singular y exclusivo que, más allá de atraer las miradas, sitúa en lo más alto la sensación de disfrute al conducir. La relación «pasional» entre la carretera y la marca Peugeot cobra aquí todo su sentido.





#### 1.6 l THP 200 cv Caja manual de 6 vel\*

Este innovador motor permite extraer toda la quintaesencia del chasis del automóvil. Con su par máximo de 255 Nm a 1.700 r.p.m. (incluso 275 Nm con overboost\*\*) y su potencia máxima de 147 kW a 5.500 r.p.m., el Peugeot RCZ disfruta de recuperaciones y aceleraciones de primerísimo orden (80 a 120 km/h en 6,5 s en la penúltima velocidad; 0 a 100 km/h en 7,5 s), mientras su consumo es de 6,9 l/100 km en ciclo mixto (159 g/km de CO<sub>2</sub>).

\*Disponible durante el año 2010.

\*\*Sobrepasar temporal.

GASOLINA

#### 1.6 l THP 156 cv Caja manual de 6 vel

Este motor con turbocompresor de inyección directa de gasolina consigue una destacada síntesis entre prestaciones (con un par de 240 Nm desde 1.400 r.p.m. y una potencia máxima de 115 kW a 6.000 r.p.m.) y consumos (6,7 l/100 km; 155 g/km de CO<sub>2</sub> con caja de cambios manual).

GASOLINA

#### 1.6 l THP 156 cv Caja automática de 6 vel\*

También se dispone del mismo motor asociado a una nueva caja de cambios automática secuencial de seis velocidades (consumo mixto 7,3 l/100 km y emisiones de CO<sub>2</sub> de 168 g).

\* Disponible durante el año 2010.

GASOLINA

#### 2.0 l HDi FAP 163 cv Caja manual de 6 vel

Con 1.997 cm<sup>3</sup> de cilindrada, este nuevo motor, lanzado este año, desarrolla una potencia máxima que alcanza 120 kW a 3.750 r.p.m., así como un generoso par máximo de 340 Nm a 2.000 r.p.m. Para conseguir tales prestaciones, cuenta con una cámara de combustión de nueva generación, un turbocompresor de geometría variable de escasa inercia, una bomba de alta presión, que permite llegar a 2.000 bares en la rampa común, o incluso inyectores de solenoide de ocho orificios. Su consumo es de 5,3 l/100 km en ciclo mixto (139 g/km de CO<sub>2</sub>).

DIESEL

## EMOCIONES REFINADAS

Crear un vehículo exclusivo como el Peugeot RCZ y satisfacer a una clientela moderna, especialmente entendida en materia de disfrute automovilístico, requiere una gama de motorizaciones eficientes en todos los sentidos del término: par y potencia generosos, consumo de carburante y emisiones de CO<sub>2</sub> controlados, así como respeto de la norma Euro 5.

Con el fin de proporcionar nuevas sensaciones al conducir, el Peugeot RCZ concentra toda la sabiduría de la Marca en cuanto a comportamiento en carretera y estabilidad. El Peugeot RCZ saca partido de un centro de gravedad rebajado, con vías delantera y trasera ampliadas y suspensiones reforzadas (tren delantero pseudo Mac Pherson, tren trasero de travesaño deformable).

Se han adaptado en consecuencia los trenes rodantes, al igual que los amortiguadores, y si a ello se añade el montaje de neumáticos muy generosos (18" ó 19" como opción), todo en conjunto posibilita una estabilidad sumamente eficaz. La dirección asistida, gobernada por un grupo motopropulsor hidráulico, se ha parametrado para ofrecer una precisión de primera magnitud y un excelente aprovechamiento de información. El frenado, potente y resistente, se consigue en la parte delantera con discos ventilados ampliamente dimensionados, de 302 mm de diámetro y 26 mm de grosor, y de 340x30 mm en el caso del motor de 1,6 l THP (200 caballos). La parte trasera va equipada en todos los casos con discos de 290x12 mm.

# PEUGEOT Y EL MEDIO AMBIENTE

Peugeot ofrece una amplia elección de vehículos de bajas emisiones; más de la mitad de sus ventas mundiales corresponden a vehículos que emiten menos de 140 g de CO<sub>2</sub> por km. Este resultado es fruto de probadas tecnologías

dentro de un terreno en el que Peugeot es líder: el motor diésel asociado al filtro de partículas (lanzado en el año 2000 en el Peugeot 607), presente en una amplia gama y con el cual ya van equipados más de 2,1 millones de vehículos (reducción del

99,99% en las emisiones de partículas), y las tecnologías revolucionarias: integración del Stop & Start, desarrollo de una nueva generación de motores HDi...

# EL PEUGEOT RCZ SE PREOCUPA DEL MEDIO AMBIENTE

## HDi FAP

A la tecnología HDi se une un sistema de descontaminación muy eficiente, el Filtro de Partículas (FAP). Este dispositivo autolimpiador trata los gases procedentes de la combustión del gasóleo en el motor. El filtro

contribuye a eliminar las partículas diésel, reduciéndolas al límite de lo medible (0,004 g/km). Esta tecnología hace del diésel un motor más virtuoso.

## Indicador relación de cambio\*

Indica al conductor el momento óptimo para cambiar de marcha, con el fin de disminuir al máximo el consumo en los vehículos equipados con caja manual.

\*Disponible según motor.



# CONSUMOS Y EMISIONES

Consumos normalizados, medidos por la UTAC	Gasolina			Diesel
	1.6L THP 200 caballos CCM6 <sup>(1)*</sup>	1.6L THP 156 caballos CCM6*	1.6L THP 156 caballos CCA6 <sup>(1)**</sup>	2.0L HDi FAP 163 caballos CCM6*
Potencia en Kw	147	115	115	120
Consumo urbano (litros/100 km)	9,1	9,3	10,3	6,8
Consumo extraurbano (litros/100 km)	5,6	5,2	5,5	4,5
Consumo mixto (litros/100 km)	6,9	6,7	7,3	5,3
Emisiones de CO <sub>2</sub> mixtas (g/km)	159	155	168	139

<sup>(1)</sup>Disponible durante el año 2010.

\*CCM6: Caja de cambios manual de 6 velocidades.

\*\*CCA6: Caja de cambios automática de 6 velocidades.

# SEGURIDAD

## Sistema de frenado y ESP® (Electronic Stability Program / Control Dinámico de Estabilidad)

Para conservar un óptimo equilibrio y dejar intacto su disfrute de conducción en situaciones delicadas, el Peugeot RCZ viene dotado con un completo sistema de frenado que combina varias funciones:

- Sistema de Antiderrape de Ruedas (ASR), que actúa sobre los frenos y controla el motor con el fin de limitar el derrape de las ruedas en caso de pérdida de adherencia.
- Control Dinámico de Estabilidad (CDS), que compara permanentemente las informaciones transmitidas por el sensor de volante y el sensor de curva para detectar cualquier desviación centrífuga o centrípeta. Entonces vuelve a situar su Peugeot RCZ en la trayectoria inicial dentro del límite de las leyes físicas.
- Antibloqueo de Ruedas (ABS), que le ayuda a controlar mejor cualquier pérdida de

adherencia durante una frenada de emergencia.

- Repartidor Electrónico de Frenada (REF), que gestiona ésta rueda por rueda para mayor eficacia, sobre todo en las curvas.
- Sistema Auxiliar en Frenada de Emergencia (AFU), que incrementa la eficacia de la frenada de ser necesario.
- Detector de baja presión de neumáticos\* de detección directa, que permite localizar la rueda afectada con dos niveles de alerta: baja presión o pinchazo.

## Control de Tracción Inteligente

Este sistema de antiderrape inteligente aporta una nueva función al antiderrape clásico. Permite detectar las situaciones de deficiente adherencia que puedan dificultar los arranques y el avance del vehículo por carreteras heladas o nevadas. En tales situaciones, el sistema de Control de Tracción Inteligente toma el relevo a la función ASR disminuyendo el

derrape de las ruedas delanteras para favorecer una buena motricidad y trayectoria.

## Alerón móvil

El Peugeot RCZ dispone de un alerón móvil trasero. Gobernado automáticamente en función de la velocidad del vehículo o desplegado a voluntad del conductor, optimiza el flujo del aire y mejora el apoyo aerodinámico.

## Airbags

El Peugeot RCZ va equipado con 4 airbags para contribuir a una protección eficaz, sea cual sea la posición de los asientos delanteros, con 2 airbags frontales de conductor y pasajero y 2 airbags laterales de tórax/cadera.

## Cinturones de seguridad

Los 4 cinturones de seguridad que equipan su Peugeot RCZ van todos provistos de sistema detector de desabrochado y limitador de esfuerzo, que permite optimizar la retención de los pasajeros evitando esfuerzos demasiado considerables para la caja torácica. La activación del sistema de pretensión mejora la sujeción de los pasajeros delanteros en caso de choque frontal o de vuelta de campana.

\*Según equipamiento.

## Seguridad Reforzada

De acuerdo con la filosofía del Peugeot RCZ, este modelo le brinda numerosos equipamientos para proporcionarle máxima seguridad. Además de una estabilidad de alto nivel, su estructura fuertemente dimensionada contribuye a resistir y absorber la energía de los choques frontales y laterales. Queda completada con medios de retención inteligentes.

## PEUGEOT CONNECT SOS\*



Desde 2003, Peugeot confirma su saber hacer en las llamadas de emergencia con más de 400 000 vehículos equipados con Peugeot Connect, lo que ha permitido 3500 intervenciones de auxilio de las cuales más de

2000 llamadas de urgencia han sido automáticamente realizadas y localizadas. A partir del verano de 2010, el Peugeot RCZ se convertirá en el primer vehículo europeo que disponga de llamada de emergencia de serie. Llamada de emergencia automática: en caso de activarse los airbags o los cinturones pirotécnicos, el vehículo lanza automáticamente una llamada de emergencia sin intervención del conductor. PEUGEOT CONNECT SOS localiza entonces el vehículo, entra en comunicación

telefónica con sus ocupantes y desencadena el envío de equipos de socorro. La comunicación puede llevarse a cabo en el idioma del propietario del vehículo. Llamada de emergencia manual: ya sea víctima o testigo de una situación crítica (indisposición, agresión), el automovilista puede llamar rápidamente a PEUGEOT CONNECT SOS. Para ello, basta con pulsar (3 segundos) el botón SOS situado en el salpicadero. PEUGEOT CONNECT SOS estará disponible durante el año 2010 en 10 países europeos:

Francia, Alemania, Italia, España, Portugal, Bélgica, Luxemburgo, Países Bajos, Suiza y Austria.

\*\*El servicio PEUGEOT CONNECT SOS se ofrece gratuitamente en todos los Peugeot RCZ equipados con cajetín de comunicación localizada o con un sistema de navegación WIP Com 3D, previa aceptación del cliente al pedir el vehículo y según las condiciones generales de uso del servicio disponibles en puntos de venta.





## ESPACIO Y ESTÉTICA

La estética puede combinarse a veces con lo práctico. Para las salidas de largo fin de semana, el Peugeot RCZ le reserva un espacio insospechado para un coupé. Su maletero dispensa una generosa capacidad de 384 l (equivalente a 321 dm<sup>3</sup> de agua

según la norma VDA), al que se añaden zonas portaobjetos situadas bajo su piso. Puede aportarse volumen adicional abatiendo los respaldos de asiento trasero, lo cual sitúa la capacidad máxima del maletero en 760 l de agua (639 dm<sup>3</sup> VDA).

También se ha puesto un meticuloso cuidado en el estilo y acabado del maletero. Los guarnecidos laterales y el tapiz del maletero van recubiertos de moqueta, y las anillas de sujeción de la red de carga son cromadas.

## UN VERDADERO COUPÉ 2+2

Dos plazas de más ofrecen sencillamente más posibilidades... Las dos plazas traseras, diseñadas con toda minuciosidad, guardan armonía con los asientos delanteros y responden a la esencia arquitectónica del techo, cuya doble ondulación descubre un nuevo logro: aporta mayor altura y espacio en el habitáculo

para pasajeros ocasionales de la parte trasera. El Peugeot RCZ piensa en su confort y bienestar, hasta en el menor detalle, con la función de Acceso a las Plazas traseras (APA): la posición memorizada del respaldo del asiento delantero se recupera automáticamente al volverlo a situar en sentido vertical.



## LA TECNOLOGÍA

Podrá relajarse y apreciar la calidad de su viaje gracias a la gama de equipamientos tecnológicos ofrecidos por el Peugeot RCZ, que van desde el regulador/limitador de velocidad hasta el detector de obstáculos trasero, pasando por un sistema Hi-Fi JBL\* diseñado a la medida del habitáculo.

El Peugeot RCZ le ofrece una elección de equipamientos de audio o telemáticos situados en la vanguardia tecnológica: Radio CD MP3 WIP Sound y Navegación Teléfono WIP Com 3D\* con pantalla de color de 7". Este último sistema de alta gama incluye navegación GPS con cartografía en 3D de Europa en su disco duro.

Dispone usted igualmente de función Juke Box de 10 Gb, toma USB, kit manos libres Bluetooth y teléfono GSM integrado. Este sistema le permite escuchar a la vez la música de su gusto, telefonar manteniendo las manos en el volante y ser guiado y asesorado a lo largo de sus desplazamientos.

\*Opcional.



# COLORES

Dentro de la tendencia y elegante, la serie de 8 tonalidades, opaca, metalizadas o nacaradas, se ha seleccionado para realzar el aspecto de los arcos de auténtico aluminio, las formas «de doble ondulación» del techo y la luneta trasera. El arte de elegir es un asunto personal.

## COLORES METALIZADOS O NACARADOS (Opcional)



Blanco Nacarado



Rojo Turmalina



Gris Sidobre



Azul Tuanake



Gris Shark



Negro Perla Nera



Gris Haria



Blanco Ópalo

## COLOR OPACO

# GUARNECIDOS



## OPCIÓN CUERO INTEGRAL FRISSON

Este cuero espeso, de grano fino y liso, de elegante color gris azulado (específicamente desarrollado para el Peugeot RCZ), se hace eco del mundo deportivo de alta gama. Los asientos y el remate superior del salpicadero van recubiertos de cuero Nappa, así como las franjas de puerta y la «U» de la consola central, situada en la prolongación del salpicadero. Los reposabrazos laterales y el central se distinguen por su cuero Nappa Mistral negro. El Cuero Integral Frisson crea un interior moderno, con clase y elegante.

1. Panel de puerta

2. Palanca de cambios manual

3. Reposapulgar cromado satinado y cuero en el volante

4. Cuadro de indicadores



### OPCIÓN CUERO INTEGRAL LAMA

Esta elección de cuero Nappa de color muy claro y refinado crea un sofisticado y elegante contraste entre los asientos recubiertos de cuero Lama y el salpicadero y las franjas de paneles de puerta de cuero negro.



### OPCIÓN CUERO MISTRAL

El cuero Nappa Mistral negro, de grano fino y liso, que tapiza los asientos refuerza el carácter deportivo y refinado de su Peugeot RCZ. Para conseguir una imagen moderna y tecnológica, el salpicadero y los frisos de paneles de puerta se encuentran íntegramente guarnecidos con la innovadora textura lisa Peugeot TechnoTep grano Nabuck.

Modelo presentado con la opción asiento eléctrico.





## ACCESORIOS

Acentúe el extraordinario carácter del Peugeot RCZ, refuerce su exclusiva personalidad, su elegante estilo, moderno y audaz, equipándolo con accesorios que resaltan sus rasgos, afianzan su originalidad, confirman su avance tecnológico.

### ESTILO

- 1 SPOILER DELANTERO
- 2 LLANTA TERRIFIC 18"



### MULTIMEDIA

#### WI-FI ON BOARD

Gracias a este cajetín Wi-Fi instalado en el maletero de su Peugeot RCZ, sus pasajeros podrán conectar su ordenador portátil, asistente personal (PDA) u otras consolas y acceder así a todas sus aplicaciones de Internet (mensajería, sitios web...).



### TRANSPORTE



PORTABICICLETAS EN ENGANCHE

### PROTECCIÓN



FUNDA DE PROTECCIÓN

### SEGURIDAD



- 1 ALARMA ANTI-INTRUSIÓN
- 2 SISTEMA AUXILIAR SONORO DE APARCAMIENTO MARCHA ADELANTE

## DIMENSIONES

Destacadamente proporcionada, cada línea se ha pulido para crear un coupé de armoniosas y distinguidas dimensiones. La relación anchura-longitud-altura y las formas musculadas y esculturales definen su estilo atlético y refuerzan sus cualidades dinámicas y aerodinámicas identificadas con un óptimo comportamiento en carretera.

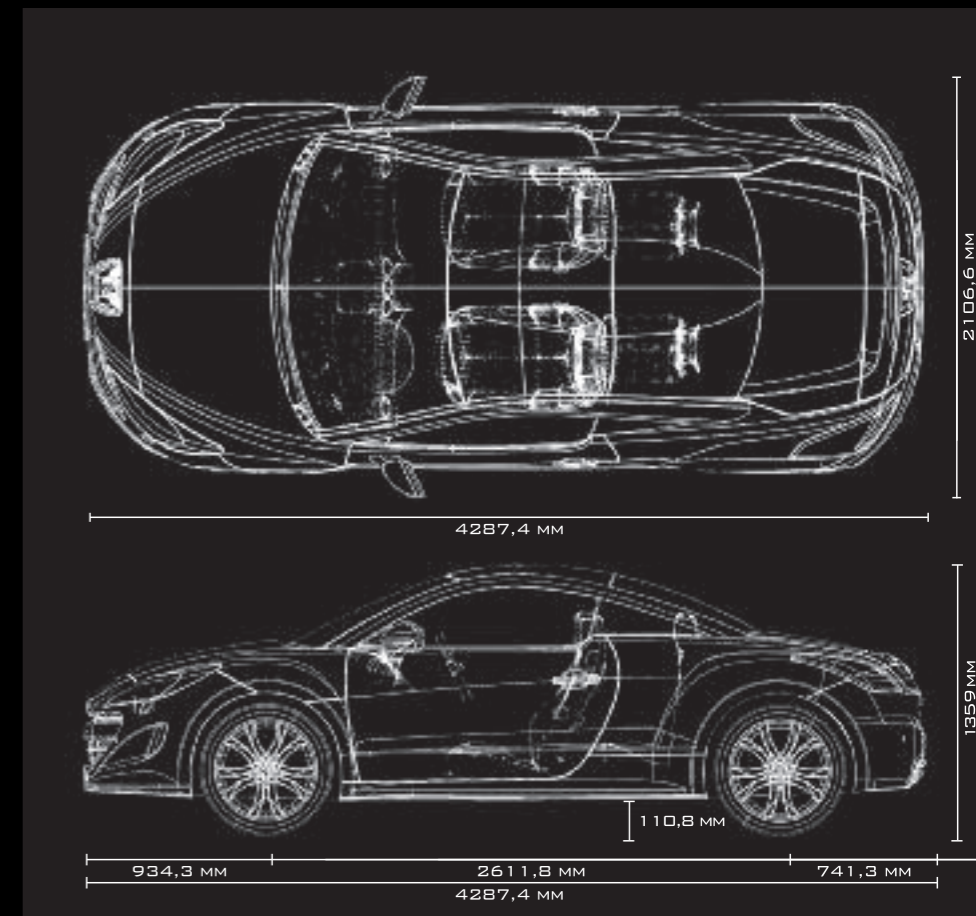
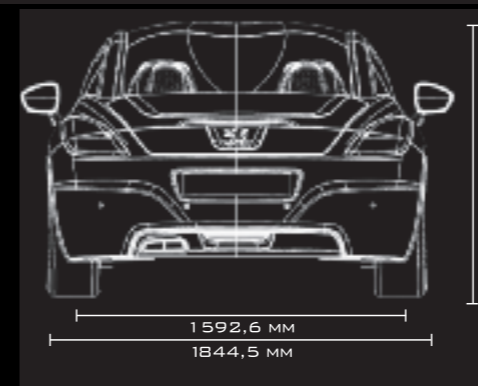
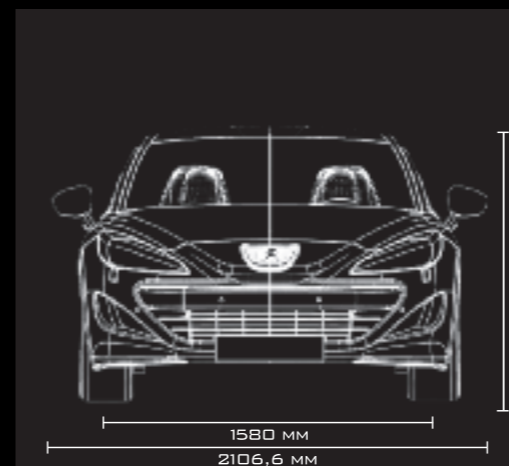

## A USTED LE TOCA ESCOGER...

Su estilo personal encuentra expresión en las múltiples posibilidades de personalización exclusiva «a la carta». La extensa gama de elementos permite individualizar los arcos con colores diferentes (cromado negro, arena), optar por llantas de 18" y 19" en distintos acabados (negro mate, gris oscuro), disponer piezas de color negro lacado en la parte delantera, carcasas de retrovisores de carbono, decoraciones de carrocería... Su Peugeot RCZ se convertirá en un auténtico objeto único y personal.

### LOS STICKERS

Un despliegue de «stickers» transparentes mate aporta un aspecto aún más individual a su Peugeot RCZ.



### CARROZADO DE TECHO

Como el concept-car, personalice el techo de su Peugeot RCZ con un carrozado de auténtico carbono. Este material distintivo enriquece el carácter exclusivo y tecnológico de su Peugeot RCZ.

### EL COLOR DE LOS ARCOS

Distinga los dos arcos de aluminio de su Peugeot RCZ con un tratamiento específico anodizado cromado negro o una tonalidad arena más original.

### CARCASAS DE RETROVISOR

Otro elemento de personalización de carbono: las carcasas de retrovisor se ofrecen en este material auténtico y afianzan el carácter de alta gama y contemporáneo de su Peugeot RCZ.

### CARA DELANTERA

El estilo deportivo y elegante de su Peugeot RCZ puede enriquecerse con un spoiler delantero negro y/o una rejilla de motor negro brillante.

VER EL PEUGEOT RCZ  
DE OTRO MODO...



Descargue en su iPhone la aplicación desde la dirección [rczapp.com](http://rczapp.com) o apunte con su iPhone directamente al tag\*.



\*El tag es reconocido por una aplicación iPhone específica.

### LLANTAS

Acentúe el aspecto distinguido de sus llantas de 18" ó 19" de aluminio con distintas tonalidades.

### PINZAS

Añada otros toques de personalización deportiva con las pinzas de freno negros.

Elementos citados disponibles durante el año 2010 (opcionales, salvo las carcasas de retrovisor disponibles sólo como accesorio).

# EJEMPLO DE PERSONALIZACIÓN

Una combinación entre miles... una muestra de personalización que juega con contrastes audaces y nobles, blanco y negro, cromo y carbono, brillantes destellos e intensa sombra...



## **Carrozado de techo de auténtico carbono**

Como el concept-car, personalice el techo de su Peugeot RCZ con un carrozado de auténtico carbono. Este material distintivo enriquece el carácter exclusivo y tecnológico de su Peugeot RCZ.

## **Carcasas de retrovisor de carbono**

Las carcasas de retrovisor se ofrecen en auténtico carbono y afianzan el carácter de alta gama y contemporáneo de su Peugeot RCZ.

## **Pinzas y llantas negras**

Las llantas y pinzas de freno, pintados de negro brillante, aportan un toque de deportividad.

## **Rejilla de motor negro brillante**

Una rejilla de motor más exclusiva y elegante de cromo negro.

## **Arcos de cromo negro**

Distinga los dos arcos de aluminio de su Peugeot RCZ con un tratamiento específico de cromo negro.



# EJEMPLO DE PERSONALIZACIÓN

Puede atreverse con un estilo más deportivo escogiendo stickers de aspecto mate para pintura metalizada.  
Una selección de 3 tipos de stickers transforma su Peugeot RCZ desde todos los ángulos.



## MyRCZ n°1

Una franja ancha, rodeada por dos trazos finos, viste el capó, el maletero y la parte inferior de la puerta.

## MyRCZ n°2

Un «sticker» mate, de doble franja, adorna la parte inferior de la puerta, el capó y el maletero.

## MyRCZ n°3

Una franja estrecha, asimétrica en el lado derecho, subraya la parte superior de la puerta, el capó y el maletero.



www.peugeot.es

Para saber más sobre su futuro RCZ, configurarlo como lo sueña, y obtener toda la información sobre la personalización, los colores, los motores disponibles y las características técnicas del RCZ, le invitamos a visitar nuestra página web [www.peugeot.es](http://www.peugeot.es)



## RED Y SERVICIOS

Elegir Peugeot es disponer también de una extensa red de Concesionarios dentro de la cual la acogida, la profesionalidad, las prestaciones de los equipamientos y la calidad del servicio le garantizan óptima satisfacción. Tendrá la seguridad de dirigirse a un especialista que le prestará atención, comprenderá sus exigencias y le ofrecerá una eficaz respuesta. ¿Acaso existe mejor muestra de confianza para emprender una relación a largo plazo?

### UNA GARANTÍA DE CALIDAD

Todas las piezas que componen su vehículo se han diseñado conforme a un riguroso cuaderno de cargas. Con la gama Peugeot de Recambios Originales, usted tiene garantía de calidad constante que le permitirá poder usar su vehículo con toda confianza.

### UNA PROMESA DE TRANQUILIDAD

Peugeot ofrece un dispositivo de asistencia permanente : Peugeot Assistance, las 24 horas del día, los 365 días del año. Para hacer frente a lo imprevisible en España y en Europa Occidental sólo necesita marcar el número de teléfono 902 11 10 26; anteponga el prefijo 00 34 si se encuentra fuera de España

### UNA GARANTÍA DE TRANQUILIDAD

Para acompañarle cada vez más lejos y con toda tranquilidad, Peugeot y su Red ofrecen los CONTRATOS PEUGEOT SERVICE\*.

Estos contratos permiten optar por extender la garantía hasta 3 años adicionales contratando la SEGURIDAD PLUS PEUGEOT, o tener acceso a un servicio integral de mantenimiento, desgaste, reparaciones y asistencia si adquieren el CONTRATO DE MANTENIMIENTO.

\* Para conocer las modalidades de aplicación de estos contratos y servicios, pida a su concesionario los documentos contractuales correspondientes. En aplicación de lo dispuesto en la directiva CE nº 2000/53, de 18/09/2000, relativa a los vehículos fuera de uso, AUTOMÓVILES PEUGEOT informa que alcanza los objetivos fijados por dicha normativa, que en la fabricación de sus productos utiliza materiales reciclados, y que ha adoptado los criterios establecidos en el REAL DECRETO 1383/2002, de 20 de diciembre para la gestión de vehículos al final de su vida útil.

### UN SERVICIO CON PRESTACIONES GARANTIZADAS

Garantía de calidad y seguridad, la gama Peugeot de Recambios Originales ha sido comprobada y verificada en condiciones adversas. Ya sean piezas esenciales o simples elementos de confort, responden a las normas de homologación europeas más estrictas.

Unos complementos de primera calidad

### PEUGEOT BOUTIQUE

le ofrece una gama completa de accesorios y equipamientos específicamente concebidos para su vehículo y que se adapta perfectamente a todas sus características.

### PEUGEOT INTERNET

Descubra Peugeot en Internet tecleando nuestra dirección:  
[http:// www.peugeot.com](http://www.peugeot.com)

También puede acceder directamente a la página web de España:  
<http://www.peugeot.es>

### NOTA LEGAL

Las informaciones e ilustraciones que aparecen en este folleto se corresponden con las características técnicas vigentes en el momento de imprimirse el presente documento. Los equipamientos presentados pueden venir incorporados de serie o ser opcionales según las versiones y fecha de fabricación del vehículo. En el marco de una política orientada a la constante mejora de sus productos, Peugeot puede modificar las características técnicas, equipamientos, opciones y colores. Las técnicas actuales de reproducción fotográfica no permiten plasmar con plena exactitud el brillo de los colores. Por este motivo este catálogo tiene valor meramente informativo y no constituye una propuesta u oferta comercial. Para informaciones más precisas o complementarias, le rogamos que se ponga en contacto con su Concesionario. Los elementos de este catálogo no podrán ser reproducidos sin expresa autorización de Automóviles Peugeot.